



ESENSA PX Top
ESENSA RX Top



Swegon 

Le choix sensé

La centrale de traitement d'air ESENSA est une unité standard aisément personnalisable grâce à une série d'accessoires et d'options plug-and-play.

Adaptée aux applications commerciales de petites et moyennes tailles, l'unité ESENSA est conçue pour des débits de taille moyenne jusqu'à 3 250 m³/h (900 l/s) dans le cas du modèle ESENSA RX Top et 2 680 m³/h (745 l/s) pour le modèle ESENSA PX Top. Afin de garantir la qualité des performances et de répondre aux normes du marché, la gamme est certifiée Eurovent.



CAISSON DE L'UNITÉ

L'unité est composée de panneaux à double peau – l'extérieur est en acier prépeint en RAL7016, tandis que l'intérieur est en acier galvanisé. L'isolant contenu dans les différents panneaux est de la laine minérale de 30 mm d'épaisseur.

VENTILATEURS

Les centrales ESENSA sont dotées de ventilateurs en matière composite.

Le moteur de ventilateur EC (à commutation électronique) à régulateur intégré et le caisson se classent en catégorie d'étanchéité IP 54.

Les performances satisfont aux critères ErP2018. Les ventilateurs sont dynamiquement équilibrés conformément à la norme ISO 1940, classe G6.3.

FILTRES

Toutes les unités ESENSA sont équipées de filtres plissés hautes performances. Ces filtres servent à assurer la propreté de l'air et des composants internes.

En standard, le côté air soufflé est doté de filtres compacts de classe ISO ePM1 60% (F7), et le côté air rejeté, de filtres compacts ISO ePM10 50% (M5).

RAFRAÎCHISSEMENT NUIT D'ÉTÉ

La fraîcheur de la nuit peut servir à refroidir la structure du bâtiment. L'air extérieur, plus frais, peut passer par le by-pass pour rafraîchir les pièces. La quantité d'air entrant se règle en jouant sur l'ouverture du by-pass.

La charge de refroidissement s'en trouve ainsi réduite lors des premières heures de la journée, ce qui génère des économies puisque l'éventuelle batterie de refroidissement ne doit pas être activée.

PROTECTION ANTIGEL

Débit d'air déséquilibré: modulation du débit d'air soufflé en conservant un débit d'air d'extraction constant pour éviter le gel de l'installation.

By-pass modulant: La protection antigel s'obtient en modulant la quantité d'air froid passant à travers l'échangeur de chaleur.

Batterie de préchauffage électrique: Modulation de la puissance de la batterie électrique pour préchauffer l'air extérieur.

BATTERIES DE CHAUFFAGE INTERNES

Les unités ESENSA peuvent être fournies avec batterie de préchauffage électrique interne (PX Top) ou batteries de post-chauffage électrique ou à eau.

Le système de préchauffage met hors gel l'échangeur de chaleur à contre-courant, tandis que le post-chauffage garantit un climat intérieur confortable. Les batteries de chauffage sont fournies séparément et s'installent facilement dans l'unité sur site. Les batteries de chauffage sont régulées de façon à maintenir une température constante.

BATTERIES EXTERNES DE CHAUFFAGE/

REFROIDISSEMENT

Les unités ESENSA peuvent être configurées avec des batteries à placer en gaine de chauffage/refroidissement non isolées (DX à expansion directe) ou une batterie à placer en gaine de refroidissement non isolée à eau.

La température de sortie peut être réglée de manière à conserver une température d'air de pulsion constante ou une température d'air extrait constante.

Une vanne 3 voies commandée par l'unité de régulation TAC est disponible en option pour l'unité à eau. Le régulateur TAC peut également interagir avec une pompe à chaleur via un signal 0-10 V pour réguler la puissance requise et gérer les demandes en refroidissement ou chauffage.

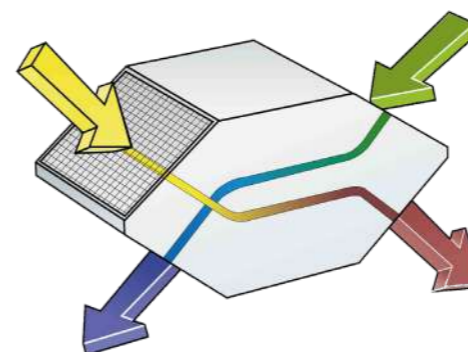

ÉCHANGEUR DE CHALEUR À PLAQUES

L'échangeur de chaleur à plaques de type à contre-courant est en aluminium résistant à la corrosion et a une efficacité thermique dépassant 90%.

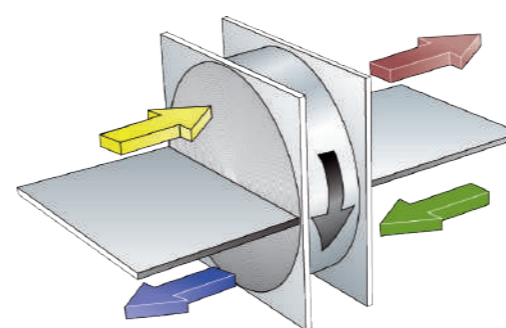

ÉCHANGEUR DE CHALEUR ROTATIF

L'échangeur de chaleur rotatif est fabriqué en aluminium résistant à la corrosion et a une efficacité thermique de plus de 80%. L'échangeur de chaleur rotatif est équipé d'un secteur de purge qui minimise les fuites d'air internes. Le contrôle de la vitesse de rotation permet d'éviter le gel du rotor.

INSTALLATION ET MAINTENANCE

Dotée d'une structure au topotante et de format compact, l'unité ESENSA a été conçue de manière à optimiser son encombrement au sol afin de faciliter son installation et son transport dans le bâtiment.

Par leur conception, les portes offrent un accès aisé aux composants internes, ce qui facilite le remplacement et la maintenance de différentes pièces.

RÉGULATION

La technologie de régulation TAC mise au point par nos soins, en interne, permet de configurer et de réguler les paramètres de qualité de l'air dans la pièce, tels que le débit, la température, le CO₂, etc.

La mise en service de l'unité s'effectue aisément via différents canaux de communication : elle s'effectue via une interface TACtouch (HMI disponible en option). Pour raccorder la centrale de traitement d'air à un système GTB/GTC, plusieurs circuits satellites sont nécessaires : SAT MODBUS, SAT KNX, SAT MQTT (Ethernet + WiFi), BACnet.

HMI

L'interface TACtouch est un écran tactile simple et pratique, avec un menu intuitif de mise en service et de régulation. L'écran tactile possède un câble de connexion de 2 mètres ainsi qu'un support aimanté permettant de le fixer partout sur l'unité. Les valeurs paramétrées sont enregistrées et restent en mémoire, même en cas de panne de courant.

Le mode de fonctionnement correct est un facteur important

Le choix entre un système de ventilation fonctionnant à pression constante et à débit constant ou régulé avec un signal de tension de 0-10 V émis par un système de régulation dépendra de l'application et des critères stipulés par l'installation en question. Le système de régulation intégré assure le bon équilibre du fonctionnement.

Débit d'air constant

Ce mode de fonctionnement est couramment utilisé dans des bâtiments ne nécessitant pas de débits d'air variables et où les exigences en la matière sont relativement stables.

Régulation à la demande

Le débit d'air peut également être régulé automatiquement en fonction des exigences de ventilation et des desiderata des utilisateurs via le signal d'entrée de 0-10 V, par exemple avec un détecteur de CO₂ ou au moyen du système GTB/GTC du client ou un dispositif équivalent.

Pression constante

Ce mode de fonctionnement convient parfaitement pour les locaux où on souhaite pouvoir réguler individuellement le débit d'air dans différentes pièces. Une sonde de pression garantit que la pression reste constante, même lorsque le débit d'air est augmenté ou diminué pour répondre aux besoins de ventilation dans la pièce.

Le débit d'air demeure inchangé dans les autres pièces, c'est-à-dire que le système de ventilation y fonctionne toujours dans sa plage de service optimale. Un fonctionnement à pression constante requiert un capteur de pression externe.

LES 3 PRINCIPAUX MODES DE FONCTIONNEMENT

Débit d'air constant

Le débit d'air reste constant, quels que soient les changements de pression.

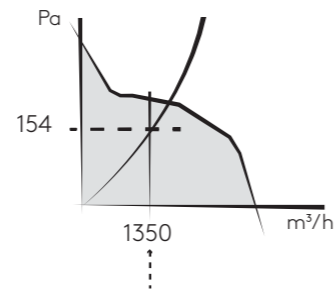

Régulation à la demande

Le débit d'air correspond à une fonction linéaire de la tension de régulation.

Le débit est régulé via une tension de 0-10 V.

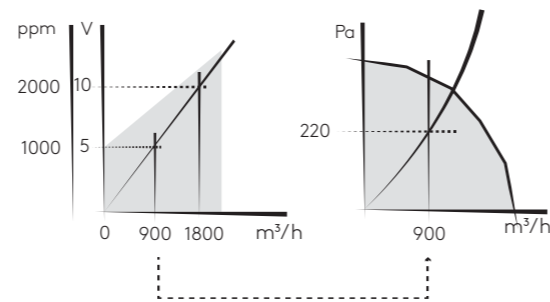

Mode de pression constante

La pression reste constante, quels que soient les changements de pression à l'extérieur de l'unité. Un fonctionnement à pression constante requiert un capteur de pression externe.



Tableau de sélection



Données basées avec une perte de charge externe de 200 Pa

Composants ESENSA PX Top

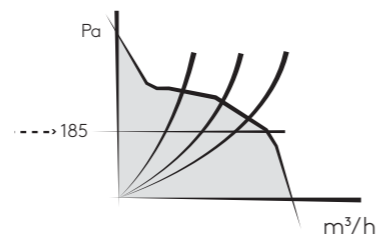
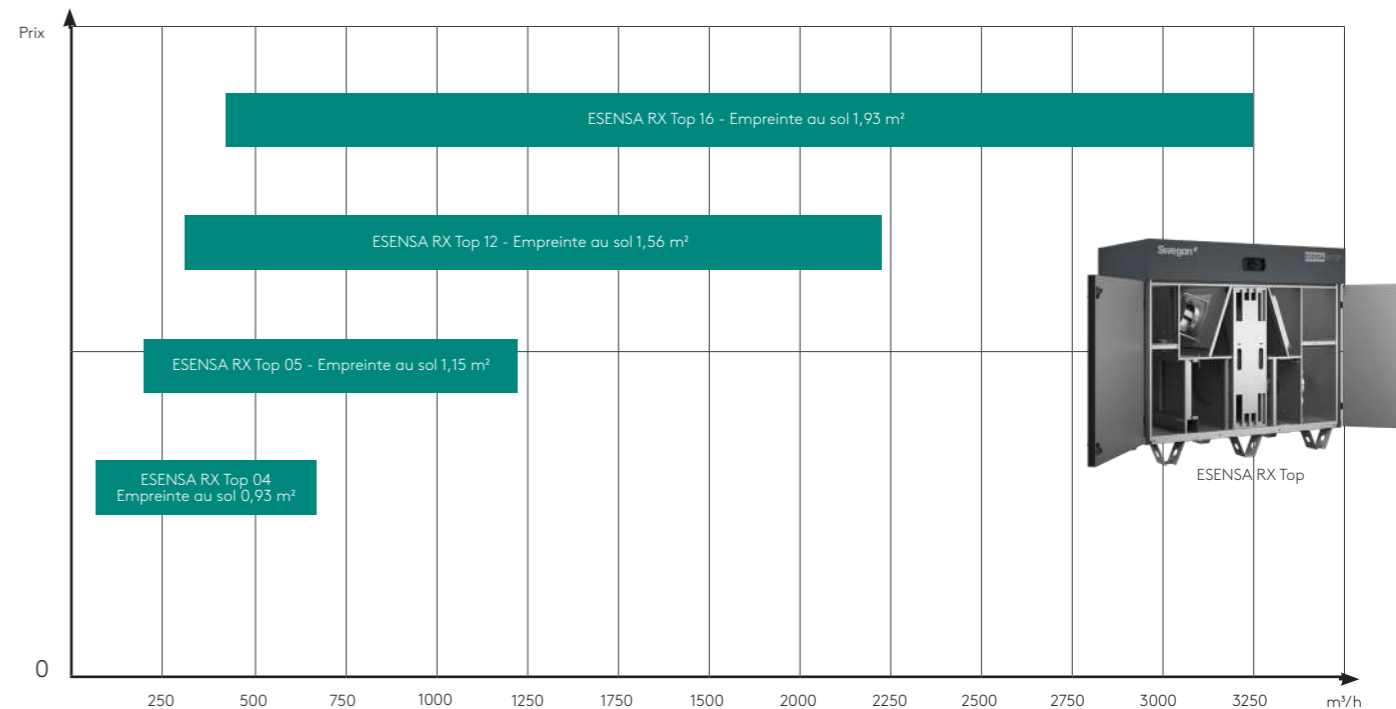
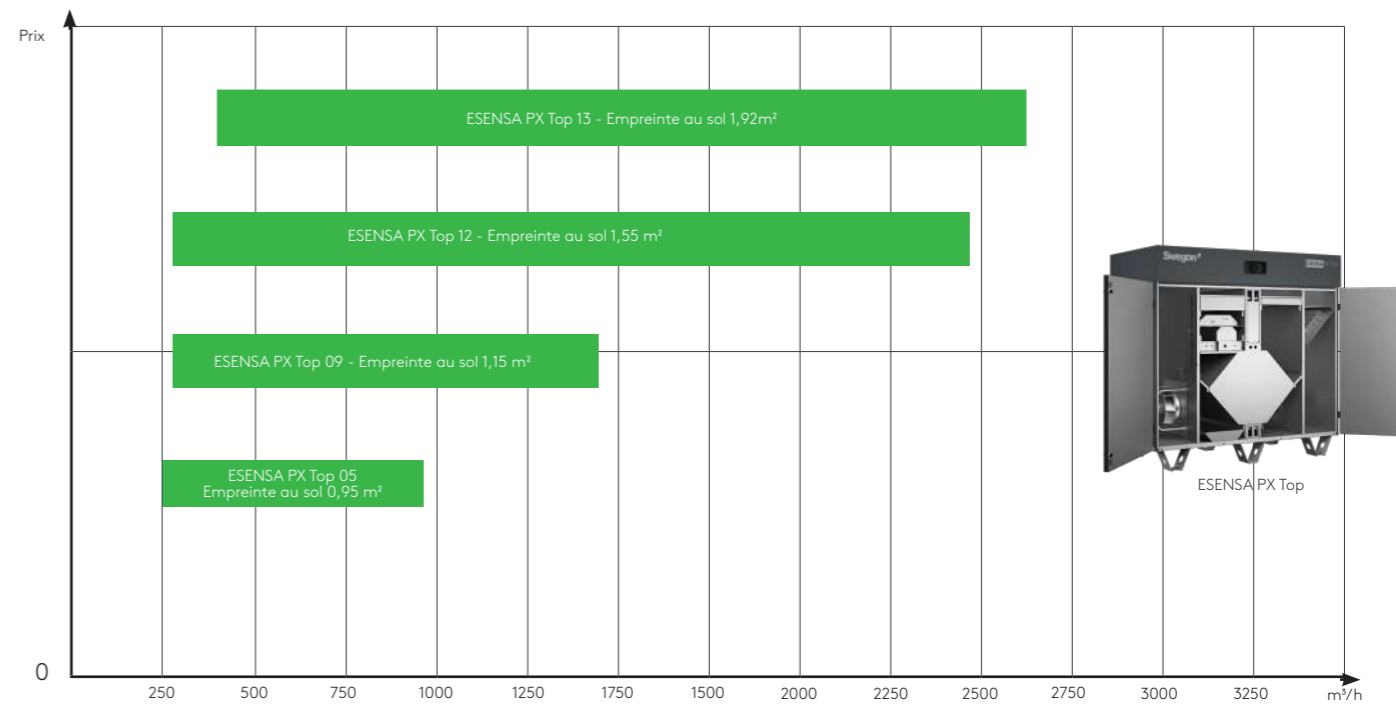
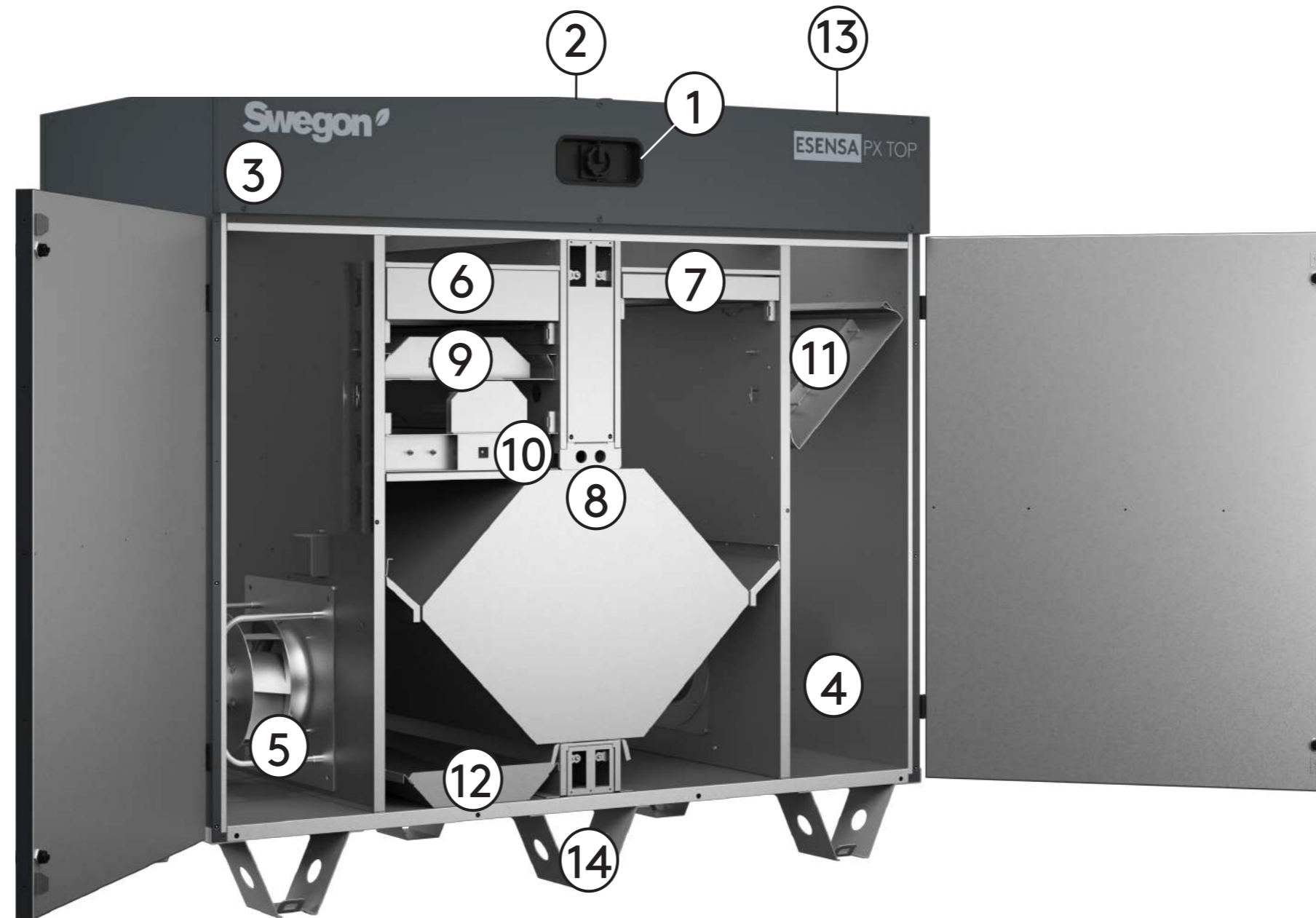
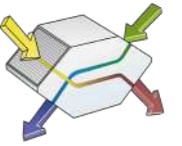

VERSION DROIT

1. INTERRUPTEUR PRINCIPAL
2. ENTRÉE CÂBLE ÉLECTRIQUE
3. COFFRET ÉLECTRIQUE INTÉGRÉ
4. VENTILATEUR D'AIR SOUFFLÉ
5. VENTILATEUR D'AIR EXTRAIT
6. FILTRE D'AIR SOUFFLÉ (MINI-PLIS)
7. FILTRE D'AIR EXTRAIT (MINI-PLIS)
8. ÉCHANGEUR DE CHALEUR À PLAQUES HAUTES PERFORMANCES
9. PRÉCHAUFFAGE INTÉGRÉ | ÉLECTRIQUE (OPTION)
10. BY-PASS
11. POST-CHAUFFAGE INTÉGRÉ ÉLECTRIQUE/EAU (OPTION)
12. BAC À CONDENSATS
13. RACCORDEMENT HYDRAULIQUE POUR POST-CHAUFFAGE (OPTION)
14. CADRE DE SOCLE

Coffret électrique intégré

1. ALIMENTATION ÉLECTRIQUE
2. RAIL DIN POUR AUTRES CONNEXIONS
3. CARTE-MÈRE TAC
4. ENTRÉE CÂBLE ÉLECTRIQUE
5. CAPTEUR DE PRESSION DU FILTRE
6. MESURE DÉBIT D'AIR/PRESSION
7. POTENTIOMÈTRE (INUTILISÉ)
8. PX Top - HYDRAULIQUE RACCORDEMENT POUR BATTERIE DE POST-CHAUFFAGE (OPTION)

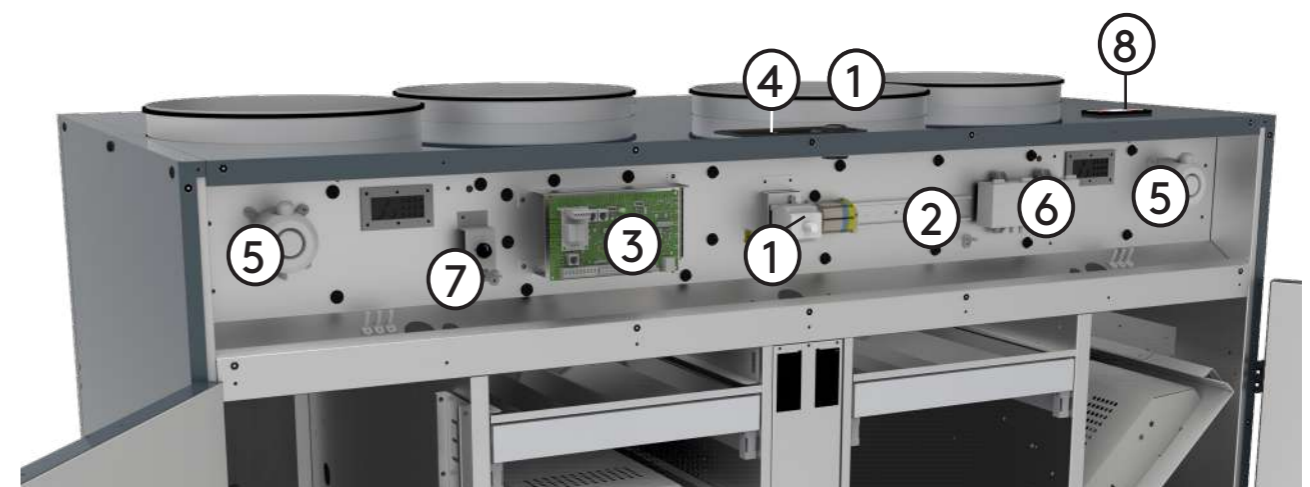

Composants ESENSA RX Top

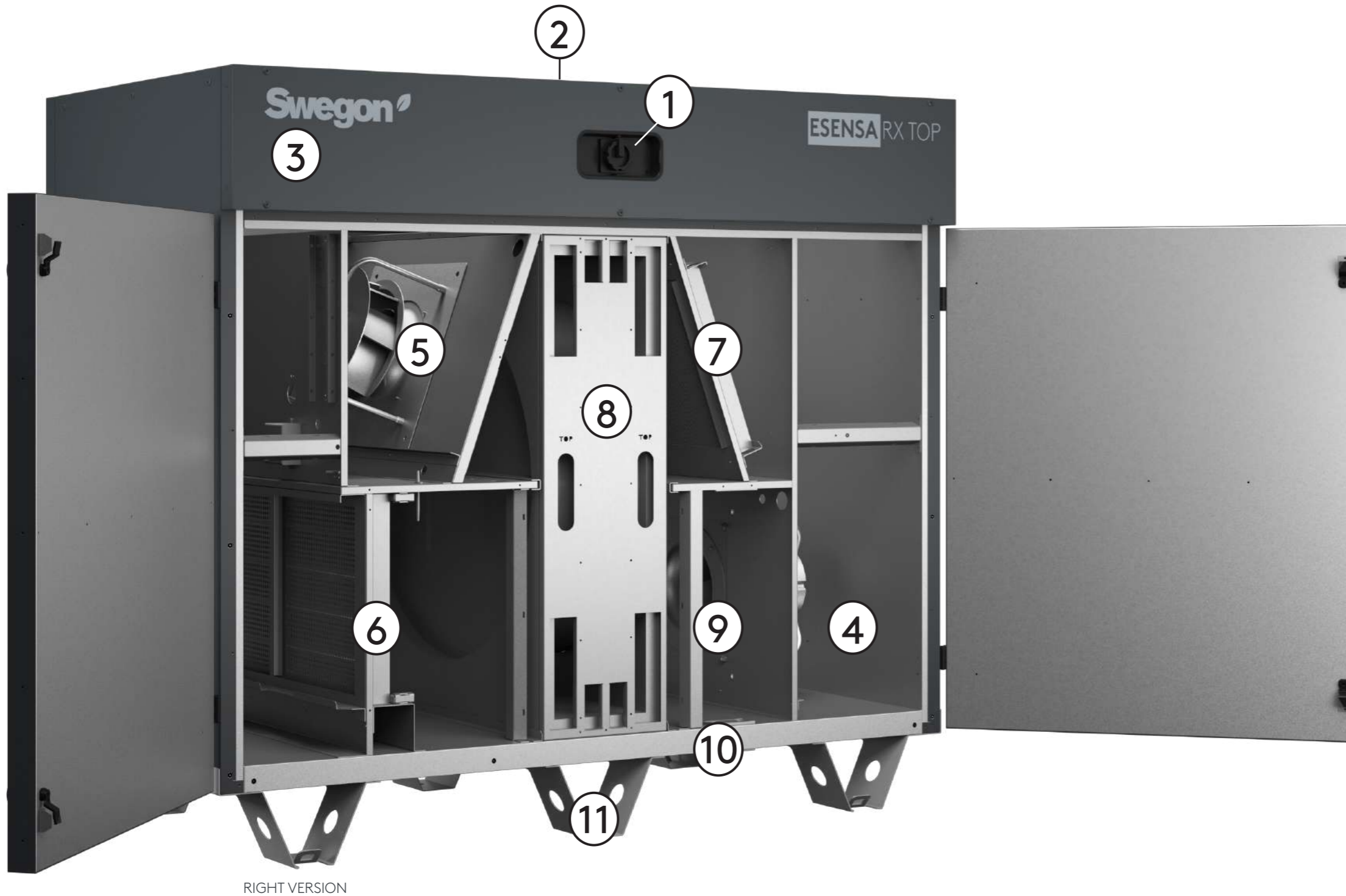
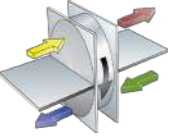

RIGHT VERSION

1. INTERRUPTEUR PRINCIPAL
2. ENTRÉE CÂBLE ÉLECTRIQUE
3. COFFRET ÉLECTRIQUE INTÉGRÉ
4. VENTILATEUR D'AIR SOUFFLÉ
5. VENTILATEUR D'AIR EXTRAIT
6. FILTRE D'AIR SOUFFLÉ (MINI-PLIS)
7. FILTRE D'AIR EXTRAIT (MINI-PLIS)
8. ECHANGEUR DE CHALEUR ROTATIF
HAUTES PERFORMANCES
9. POST-CHAUFFAGE INTÉGRÉ
ÉLECTRIQUE/EAU (OPTION)
10. RACCORDEMENT HYDRAULIQUE POUR
POST-CHAUFFAGE (OPTION)
11. CADRE DE SOCLE

Tableaux des ventilateurs ESENSA PX Top

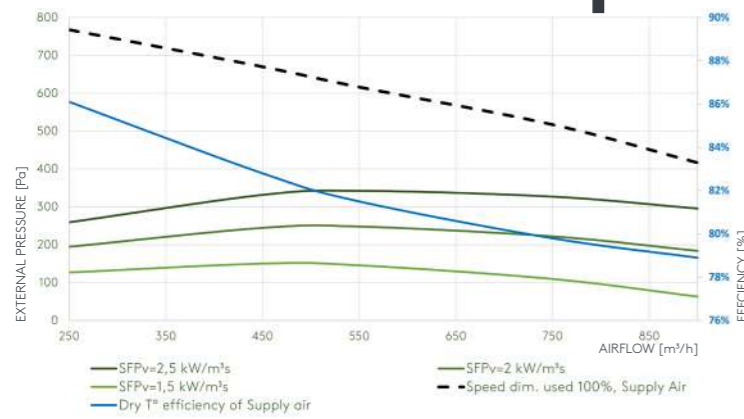
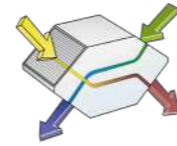

Débit d'air	Pa ext ^{*1}	SFPv ^{*2}	Vélocité ^{*3} utilisé/max., Air soufflé	Vélocité ^{*3} utilisé/max., Air rejeté	Puissance absorbée ^{*2}	Efficacité thermique à sec de l'air soufflé ^{*4}	
m³/h	l/s	[Pa]	kW/m³/s	%	W	%	
250	70	200	2,04	59	54	142	86%
450	125	200	1,75	68	61	219	83%
550	153	200	1,76	71	65	268	82%
750	209	200	1,90	79	73	395	80%
900	250	200	2,07	86	81	518	79%

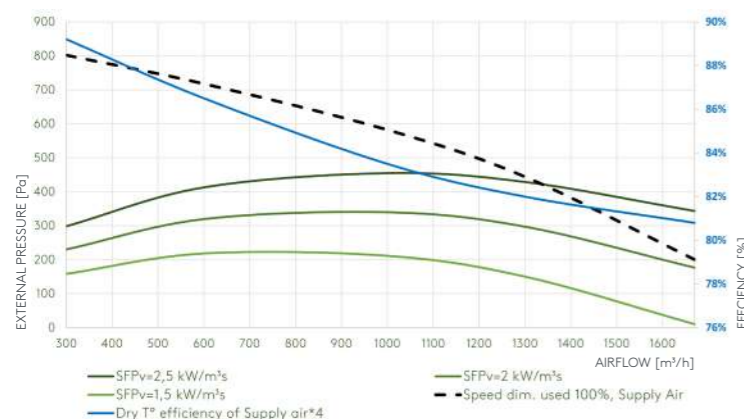

Débit d'air	Pa ext ^{*1}	SFPv ^{*2}	Vélocité ^{*3} utilisé/max., Air soufflé	Vélocité ^{*3} utilisé/max., Air rejeté	Puissance absorbée ^{*2}	Efficacité thermique à sec de l'air soufflé ^{*4}	
m³/h	l/s	[Pa]	kW/m³/s	%	W	%	
300	83	200	1,77	55	52	147	89%
600	167	200	1,41	63	59	234	87%
1.000	278	200	1,45	76	72	403	84%
1.300	361	200	1,66	86	82	599	82%
1.670	464	200	2,07	100	97	960	81%

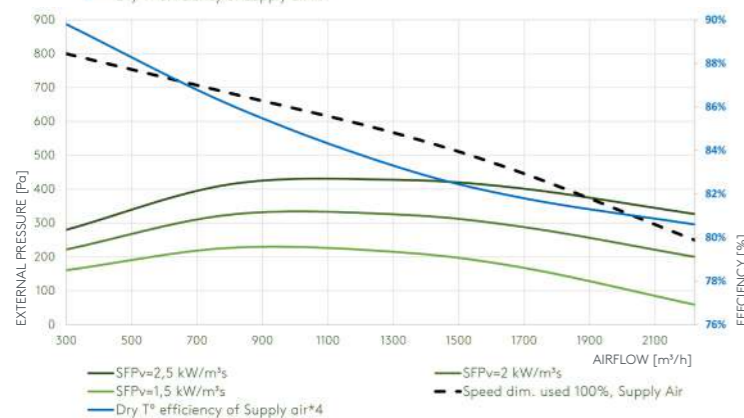

Débit d'air	Pa ext ^{*1}	SFPv ^{*2}	Vélocité ^{*3} utilisé/max., Air soufflé	Vélocité ^{*3} utilisé/max., Air rejeté	Puissance absorbée ^{*2}	Efficacité thermique à sec de l'air soufflé ^{*4}	
m³/h	l/s	[Pa]	kW/m³/s	%	W	%	
300	83	200	1,79	54	52	149	90%
800	222	200	1,36	64	59	301	86%
1.300	361	200	1,43	76	69	517	83%
1.700	473	200	1,63	85	78	770	82%
2.220	617	200	2,00	97	91	1.233	81%

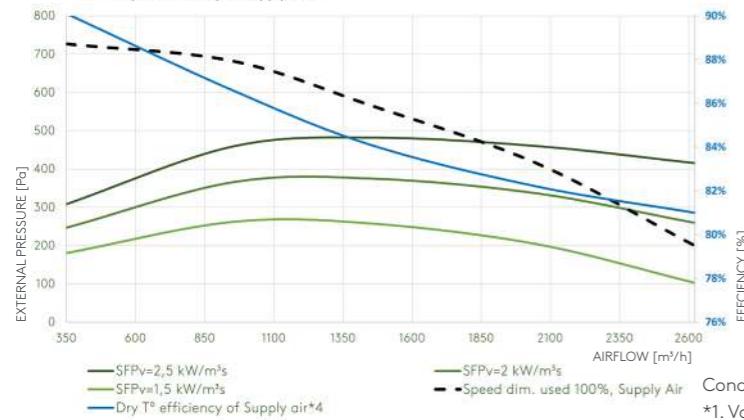

Débit d'air	Pa ext ^{*1}	SFPv ^{*2}	Vélocité ^{*3} utilisé/max., Air soufflé	Vélocité ^{*3} utilisé/max., Air rejeté	Puissance absorbée ^{*2}	Efficacité thermique à sec de l'air soufflé ^{*4}	
m³/h	l/s	[Pa]	kW/m³/s	%	W	%	
350	97	200	1,60	53	51	155	90%
950	264	200	1,21	64	59	320	87%
1.450	403	200	1,26	74	67	508	84%
2.050	570	200	1,49	87	80	846	82%
2.620	728	200	1,81	100	92	1.317	81%

Conditions :
 *1. Valeurs calculées à une pression externe de 200 Pa (150 SUP/50 ODA & 150 ETA/50 EHA)
 *2. SFPv & puissance absorbée calculés avec des filtres propres
 *3. La vitesse est la pression maximale disponible avec des filtres semi-encrassés
 *4. Efficacité thermique conforme à EN308

Tableaux des ventilateurs ESENSA RX Top

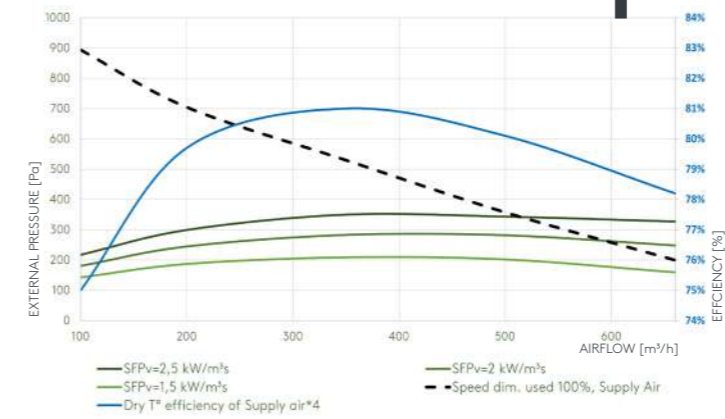
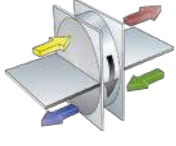

Débit d'air	Pa ext ^{*1}	SFPv ^{*2}	Vélocité ^{*3} utilisé/max., Air soufflé	Vélocité ^{*3} utilisé/max., Air rejeté	Puissance absorbée ^{*2}	Efficacité thermique à sec de l'air soufflé ^{*4}	
m³/h	l/s	[Pa]	kW/m³/s	%	W	%	
100	28	200	2,22	53	49	62	75%
200	56	200	1,61	62	63	89	80%
350	97	200	1,44	74	74	140	81%
500	139	200	1,49	87	85	207	80%
660	183	200	1,72	100	99	315	78%

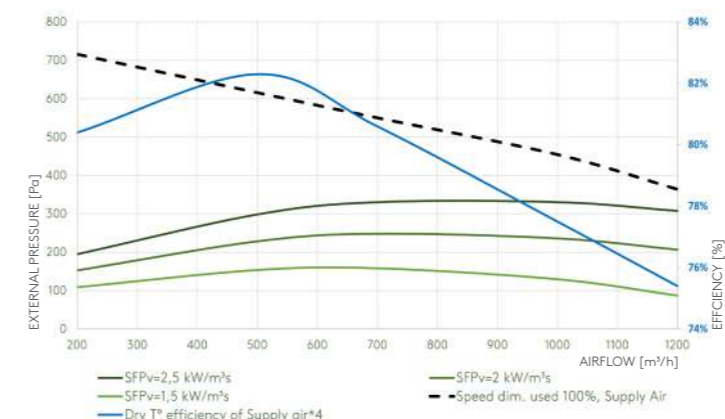

Débit d'air	Pa ext ^{*1}	SFPv ^{*2}	Vélocité ^{*3} utilisé/max., Air soufflé	Vélocité ^{*3} utilisé/max., Air rejeté	Puissance absorbée ^{*2}	Efficacité thermique à sec de l'air soufflé ^{*4}	
m³/h	l/s	[Pa]	kW/m³/s	%	W	%	
200	56	200	2,51	57	54	139	80%
500	139	200	1,79	68	63	248	82%
700	195	200	1,72	73	69	334	81%
1000	278	200	1,82	82	80	505	78%
1200	334	200	1,97	89	86	657	75%

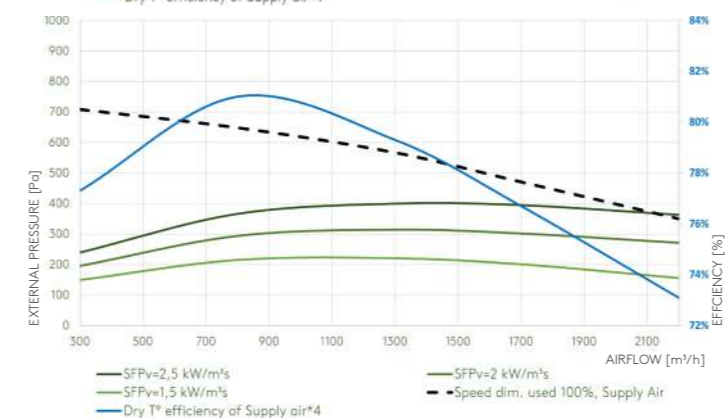



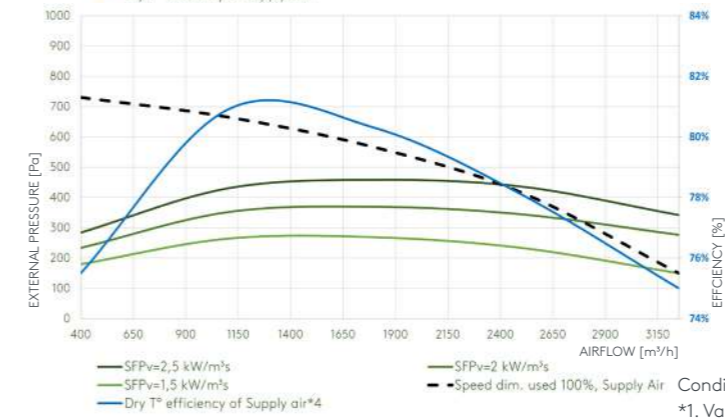

Débit d'air	Pa ext ^{*1}	SFPv ^{*2}	Vélocité ^{*3} utilisé/max., Air soufflé	Vélocité ^{*3} utilisé/max., Air rejeté	Puissance absorbée ^{*2}	Efficacité thermique à sec de l'air soufflé ^{*4}	
m³/h	l/s	[Pa]	kW/m³/s	%	W	%	
300	83	200	1,98	55	53	165	77%
800	222	200	1,39	65	60	308	81%
1300	361	200	1,39	73	69	501	79%
1700	473	200	1,49	81	78	704	77%
2200	612	200	1,68	91	88	1027	73%



Débit d'air	Pa ext ^{*1}	SFPv ^{*2}	Vélocité ^{*3} utilisé/max., Air soufflé	Vélocité ^{*3} utilisé/max., Air rejeté	Puissance absorbée ^{*2}	Efficacité thermique à sec de l'air soufflé ^{*4}	
m³/h	l/s	[Pa]	kW/m³/s	%	W	%	
400	111	200	1,62	54	52	180	76%
1100	306	200	1,14	63	60	348	81%
1800	500	200	1,18	74	72	589	80%
2500	695	200	1,36	87	86	945	78%
3250	904	200	1,67	102	101	1508	75%

Conditions :
 *1. Valeurs calculées à une pression externe de 200 Pa (150 SUP/50 ODA & 150 ETA/50 EHA)
 *2. SFPv & puissance absorbée calculés avec des filtres propres
 *3. La vitesse est la pression maximale disponible avec des filtres semi-encrassés
 *4. Efficacité thermique conforme à EN308

Options

COMMUNICATION	HMI	MODULES
ESENSA	 TACTouch	 BACnet  MQTT  KNX  MODBUS
MANCHETTE SOUPLE CIRCULAIRE		
	Dimensions internes [mm]	Dimensions externes [mm]
ESENSA PX Top 05	Ø315	Ø315
ESENSA PX Top 09	Ø355	Ø355
ESENSA RX Top 04	Ø250	Ø250
ESENSA RX Top 05	Ø315	Ø315
MANCHETTE SOUPLE RECTANGULAIRE 20 mm		
	Dimensions internes [mm]	Dimensions externes [mm]
ESENSA PX Top 12	600 x 300	640 x 340
ESENSA PX Top 13	800 x 300	840 x 340
ESENSA RX Top 12	500 x 300	540 x 340
ESENSA RX Top 16	700 x 300	740 x 340
MANCHETTE SOUPLE RECTANGULAIRE avec cadre Metu 30 mm		
	Dimensions internes [mm]	Dimensions externes [mm]
ESENSA PX Top 12	580 x 280	640 x 340
ESENSA PX Top 13	780 x 280	840 x 340
ESENSA RX Top 12	480 x 280	540 x 340
ESENSA RX Top 16	680 x 280	740 x 340
FILTRES		
	Air soufflé Dimensions [mm]/ (Quantité [pc])	Air rejeté Dimensions [mm]/ (Quantité [pc])
ESENSA PX Top 05	470 x 287 x 47 (1)	470 x 287 x 47 (1)
ESENSA PX Top 09	400 x 380 x 97 (2)	400 x 380 x 47 (2)
ESENSA PX Top 12	400 x 380 x 47 (1)	400 x 380 x 47 (1)
	600 x 380 x 47 (1)	600 x 380 x 47 (1)
ESENSA PX Top 13	600 x 380 x 47 (2)	600 x 380 x 47 (2)
ESENSA RX Top 04	400 x 380 x 47 (1)	400 x 380 x 47 (1)
ESENSA RX Top 05	400 x 380 x 47 (1)	400 x 380 x 47 (1)
ESENSA RX Top 12	400 x 380 x 47 (2)	400 x 380 x 47 (2)
ESENSA RX Top 16	600 x 510 x 47 (1)	600 x 510 x 47 (1)
	400 x 510 x 47 (1)	400 x 510 x 47 (1)
ADAPTATEUR IRS		
	Dimensions [mm]	Diamètre [mm]
ESENSA PX Top 05	NA	NA
ESENSA PX Top 09	NA	NA
ESENSA PX Top 12	600 x 300	Ø400
ESENSA PX Top 13	800 x 300	Ø450
ESENSA RX Top 04	NA	NA
ESENSA RX Top 05	NA	NA
ESENSA RX Top 12	500 x 300	Ø355
ESENSA RX Top 16	700 x 300	Ø450

REGISTRE avec ressort de rappel	Dimensions internes [mm]	Dimensions externes [mm]		
ESENSA PX Top 05	Ø315	Ø315		
ESENSA PX Top 09	460 x 260	540 x 340		
ESENSA PX Top 12	560 x 260	640 x 340		
ESENSA PX Top 13	760 x 260	840 x 340		
ESENSA RX Top 04	Ø250	Ø250		
ESENSA RX Top 05	Ø315	Ø315		
ESENSA RX Top 12	460 x 260	540 x 340		
ESENSA RX Top 16	740 x 340	740 x 340		
BATTERIE ELECTRIQUE	PRE-CHAUFFE PUISSANCE	POSTCHAUFFE PUISSANCE	PUISSANCE par batterie - ligne alimentation séparée	
ESENSA PX Top 05	4 kW	4 kW	1 x 230V	
ESENSA PX Top 09	9 kW	9 kW	3 x 400V	
ESENSA PX Top 12	9 kW	9 kW	3 x 400V	
ESENSA PX Top 13	12 kW	12 kW	3 x 400V	
ESENSA RX Top 04	NA	4 kW	1 x 230V	
ESENSA RX Top 05	NA	4 kW	1 x 230V	
ESENSA RX Top 12	NA	9 kW	3 x 400V	
ESENSA RX Top 16	NA	12 kW	3 x 400V	
BATTERIE HYDRAULIQUE	Puissance nominale de chauffe *		Connection hydraulique [inch]	
ESENSA PX Top 05	3,1 kW		1/2"	
ESENSA PX Top 09	6 kW		1/2"	
ESENSA PX Top 12	7,1 kW		1/2"	
ESENSA PX Top 13	9,1 kW		1/2"	
ESENSA RX Top 04	2,2 kW		1/2"	
ESENSA RX Top 05	4,1 kW		1/2"	
ESENSA RX Top 12	7,5 kW		1/2"	
ESENSA RX Top 16	11,4 kW		1/2"	
BATTERIE REFROIDISSEMENT EN GAINE	Direct expansion - DX		Water dimensions [mm]	
	Dimensions [mm]	Modèle	Dimensions [mm]	Modèle
ESENSA PX Top 05	Ø315	TBKC-4-000-031-1-1	Ø315	TBKA-5-000-031-1
ESENSA PX Top 09	Ø400	TBKC-3-000-040-1-1	Ø400	TBKA-5-000-040-1
ESENSA PX Top 12	Ø400	TBKC-3-000-040-1-1	Ø400	TBKA-5-000-040-1
ESENSA PX Top 13	Ø500	TBKC-4-000-050-1-1	Ø500	TBKA-5-000-050-1
ESENSA RX Top 04	NA	NA	NA	NA
ESENSA RX Top 05	Ø315	TBKC-4-000-031-1-1	Ø315	TBKA-5-000-031-1
ESENSA RX Top 12	Ø400	TBKC-3-000-040-1-1	Ø400	TBKA-5-000-040-1
ESENSA RX Top 16	Ø500	TBKC-3-000-050-1-1	Ø500	TBKA-5-000-050-1

* Conditions : air : 15-25°C / fluide : 50-40°C au débit d'air max. (Ecodesign)

Présentation générale ESENSA PX Top

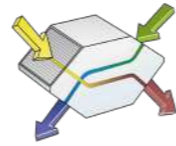

- Equipement standard
- Disponible en option, doit être assemblé par l'installateur sur site
- Non disponible

	ESENSA PX TOP 05	ESENSA PX TOP 09	ESENSA PX TOP 12	ESENSA PX TOP 13
Débit d'air m³/h min-max (Ecodesign)	250 - 900	300 - 1.670	300 - 2.220	350-2.620
Débit d'air l/s m³/s min-max (Ecodesign)	70 - 250 0,07 - 0,25	83 - 464 0,08 - 0,46	83 - 617 0,08 - 0,62	97 - 728 0,10 - 0,73
Poids sans option	245 kg	315 kg	340 kg	395 kg
Dimensions Profondeur/Largeur/Hauteur	760/1.400/1.500 mm	885/1.640/1.550 mm	1.105/1.640/1.550 mm	1.330/1.640/1.550 mm
Empreinte au sol	1,06 m²	1,45 m²	1,81 m²	2,18 m²
Hauteur pieds	150 mm	150 mm	150 mm	150 mm
Épaisseur panneau laine minérale	30 mm	30 mm	30 mm	30 mm
Connexion cadre Metu	30 mm	30 mm	30 mm	30 mm
Echangeur de chaleur	Echangeur chaleur à plaques	Echangeur chaleur à plaques	Echangeur chaleur à plaques	Echangeur chaleur à plaques
Type filtre	Mini-plis	Mini-plis	Mini-plis	Mini-plis
Catégorie filtre Air soufflé/Air rejeté	ePM1 60%/ePM10 50%	ePM1 60%/ePM10 50%	ePM1 60%/ePM10 50%	ePM1 60%/ePM10 50%
Matériau de ventilateur	Composite	Composite	Composite	Composite
Installation	Intérieur	Intérieur	Intérieur	Intérieur
Plage de fonctionnement				
Puissance sans option Intensité max	1 x 230 V 5,5 A	1 x 230 V 5,1 A	1 x 230 V 7,7 A	1 x 230 V 7,7 A
Fusibles recommandés	D6A - 10kA -AC3	D6A - 10kA -AC3	D6A - 10kA -AC3	D6A - 10kA -AC3
Communication TACtouch	○	○	○	○
Communication modules BACnet, Modbus RTU, KNX, MQTT (Ethernet, WiFi)	○	○	○	○
Registre	○	○	○	○
Adaptateur IRS	-	-	○	○
Manchette souple	○	○	○	○
Préchauffe électrique interne	○	○	○	○
Post-chauffage électrique interne	○	○	○	○
Post-chauffage hydraulique interne	○	○	○	○
Batterie DX externe non isolée	○	○	○	○
Batterie hydraulique externe non isolée	○	○	○	○
EN1886	T3/TB3/L2/D2	T3/TB3/L2/D2	T3/TB3/L2/D2	T3/TB3/L2/D2
Certification	Eurovent	Eurovent	Eurovent	Eurovent

1. Air extérieur
2. Air extrait
3. Air rejeté
4. Ventilation

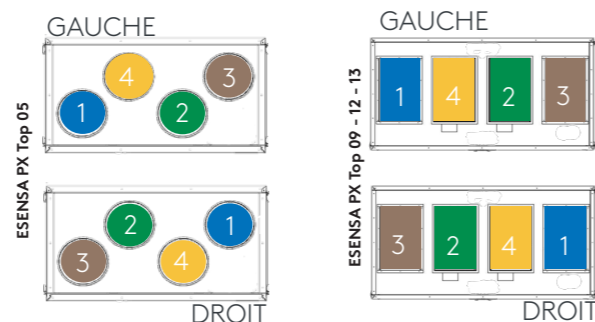

Schémas techniques

ESENSA PX Top 05

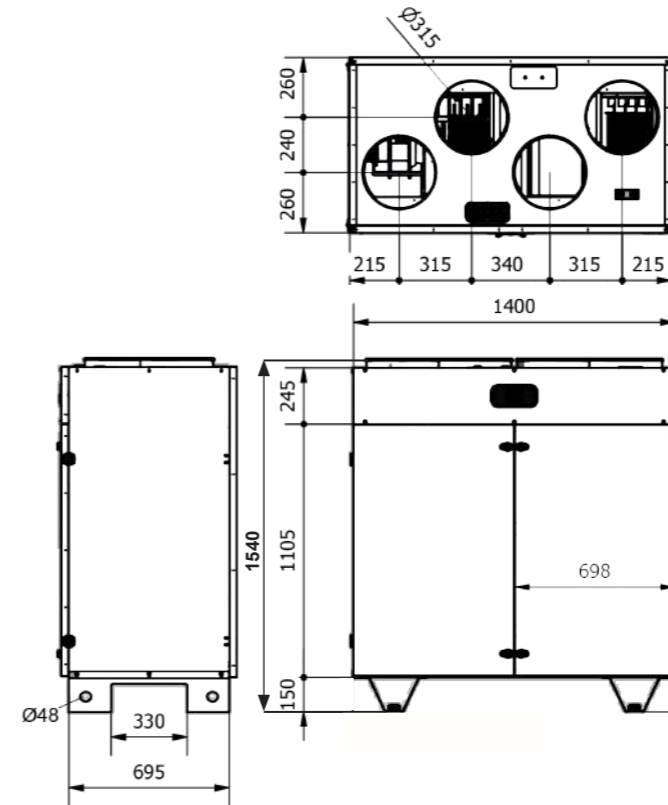

ESENSA PX Top 09

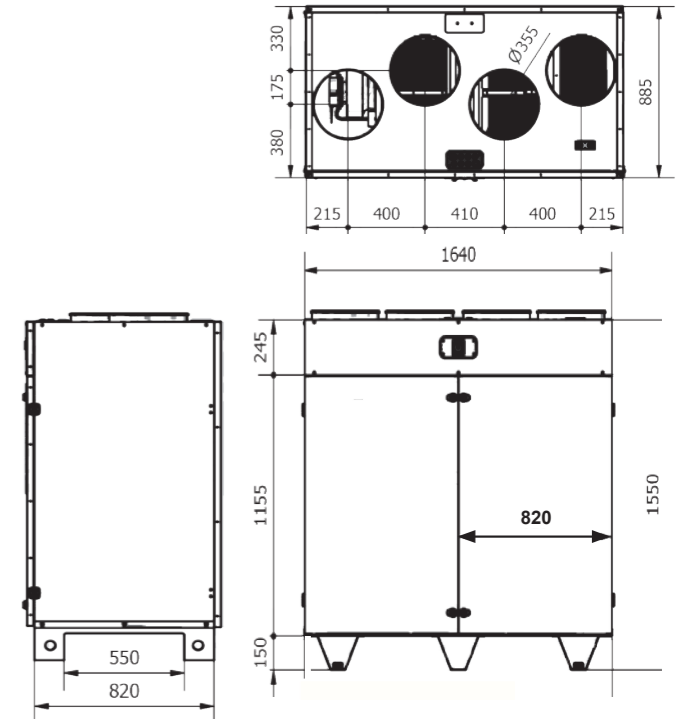

ESENSA PX Top 12

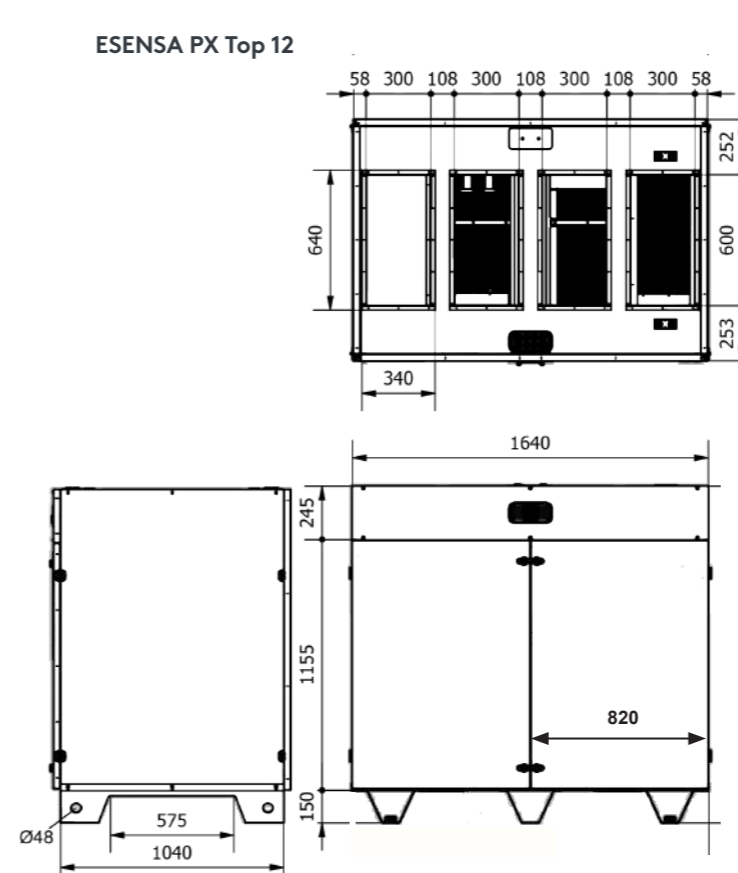

ESENSA PX Top 13

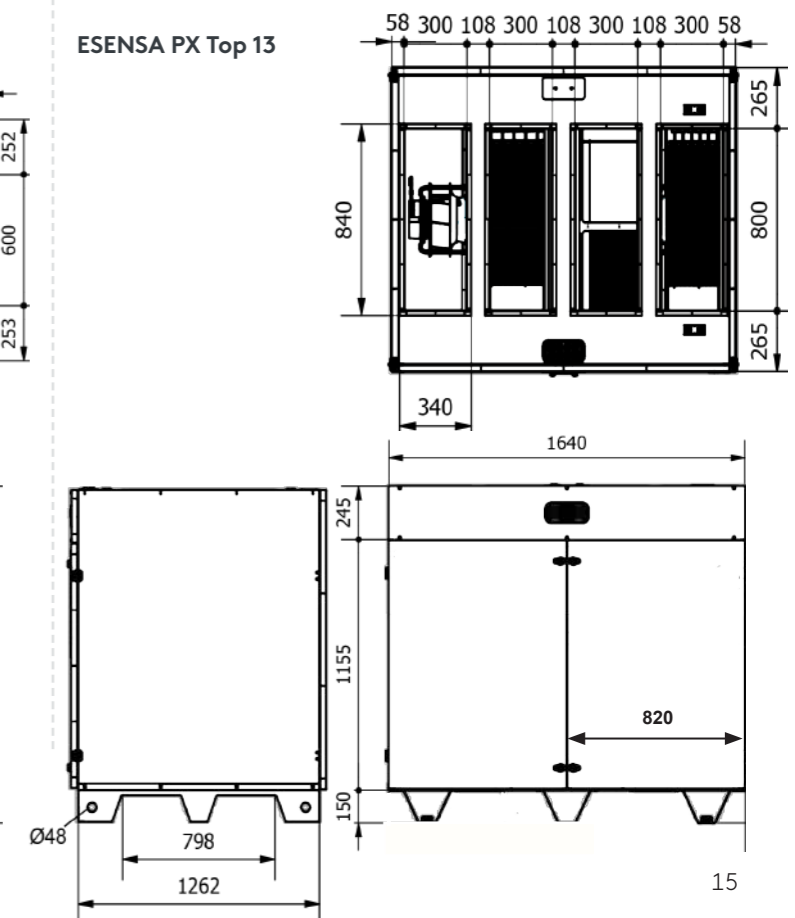

General overview

ESENSA RX Top

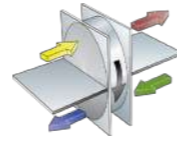

- Equipement standard equipment
- Disponible en option, doit être assemblé par l'installateur sur site
- Non disponible

	ESENSA RX TOP 04	ESENSA RX TOP 05	ESENSA RX TOP 12	ESENSA RX TOP 16
Débit d'air m³/h min-max (Ecodesign)	100 - 660	200 - 1.200	300 - 2.200	400-3.250
Débit d'air l/s m³/s min-max (Ecodesign)	28 - 183 0,03 - 0,18	56 - 334 0,06 - 0,33	83 - 611 0,08 - 0,61	111 - 902 0,11 - 0,99
Poids sans option	190 kg	225 kg	320 kg	365 kg
Dimensions Profondeur/Largeur/Hauteur	725/1.280/1.290 mm	725/1.580/1.290 mm	925/1.680/1.490 mm	1.145/1.680/1.590 mm
Empreinte au sol	0,93 m²	1,15 m²	1,56 m²	1,93
Hauteur pieds	150 mm	150 mm	150 mm	150 mm
Épaisseur panneau laine minérale	50 mm	50 mm	50 mm	50 mm
Connexion cadre Metu	30 mm	30 mm	30 mm	30 mm
Echangeur de chaleur	Échangeur rotatif	Échangeur rotatif	Échangeur rotatif	Échangeur rotatif
Type filtre	Mini-plis	Mini-plis	Mini-plis	Mini-plis
Catégorie filtre Air soufflé/Air rejeté	ePM1 60%/ePM10 50%	ePM1 60%/ePM10 50%	ePM1 60%/ePM10 50%	ePM1 60%/ePM10 50%
Matériau de ventilateur	Composite	Composite	Composite	Composite
Installation	Intérieur	Intérieur	Intérieur	Intérieur
Plage de fonctionnement				
Puissance sans option Intensité max	1 x 230 V 3,8 A	1 x 230 V 5,8 A	1 x 230 V 7,7 A	1 x 230 V 7,7 A
Fusibles recommandés	D6A - 10kA -AC3	D6A - 10kA -AC3	D10A - 10kA -AC3	D10A - 10kA -AC3
Communication TACtouch	○	○	○	○
Communication modules BACnet, Modbus RTU, KNX, MQTT (Ethernet, WiFi)	○	○	○	○
Registre	○	○	○	○
Adaptateur IRS	○	○	○	○
Manchette souple	○	○	○	○
Préchauffe électrique interne	-	-	-	-
Post-chauffage électrique interne	○	○	○	○
Post-chauffage hydraulique interne	○	○	○	○
Batterie DX externe non isolée	○	○	○	○
Batterie hydraulique externe non isolée	○	○	○	○
EN1886*	T2/TB3/L2/L3/D2	T2/TB3/L2/L3/D2	T2/TB3/L2/L3/D2	T2/TB3/L2/L3/D2
Certification	Eurovent	Eurovent	Eurovent	Eurovent

1. Air extérieur
2. Air extrait
3. Air rejeté
4. Ventilation

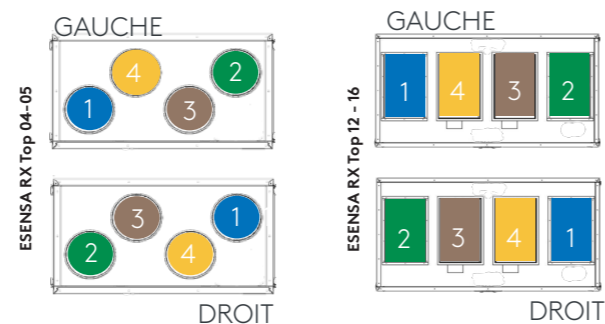

Technical drawings

ESENSA RX Top 04

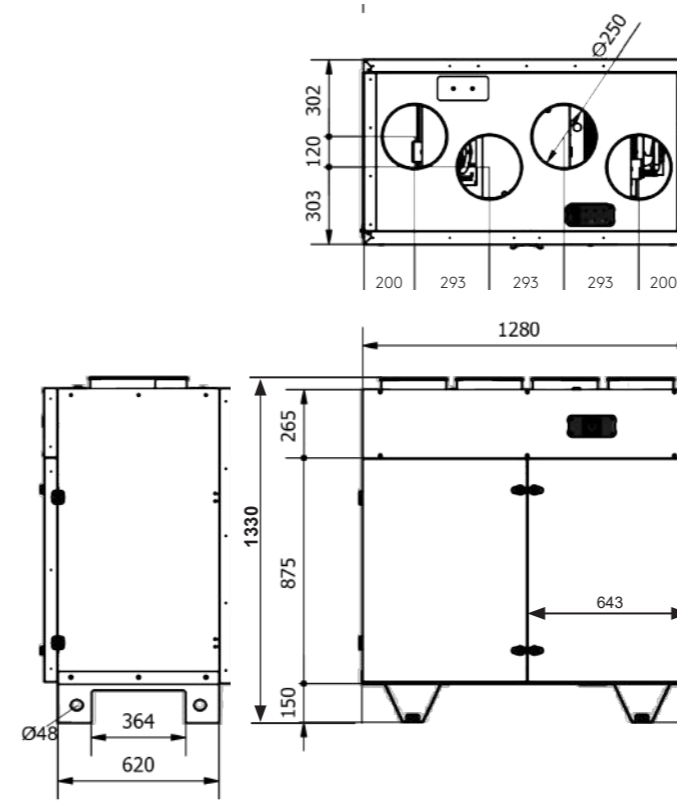

ESENSA RX Top 05



ESENSA RX Top 12

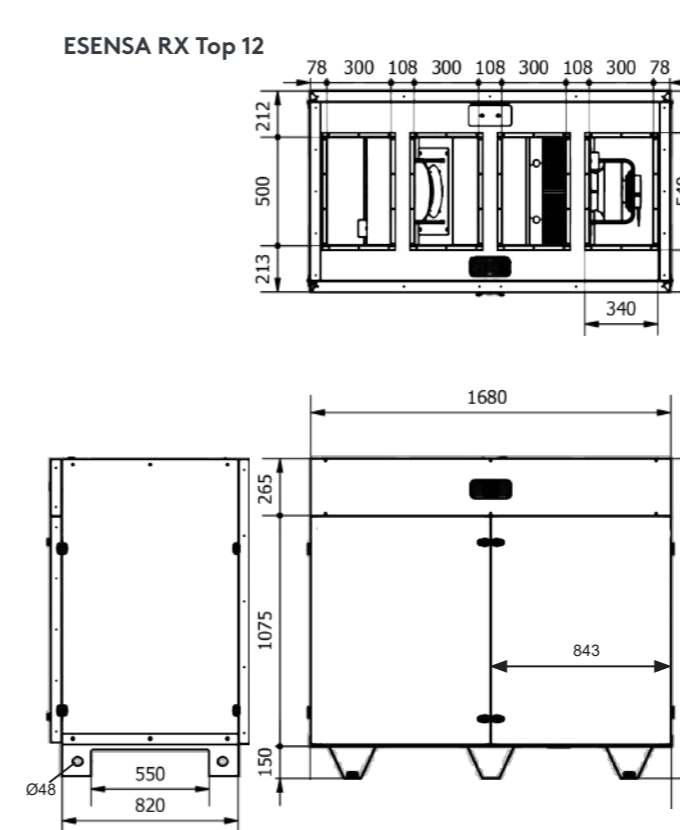

ESENSA RX Top 16

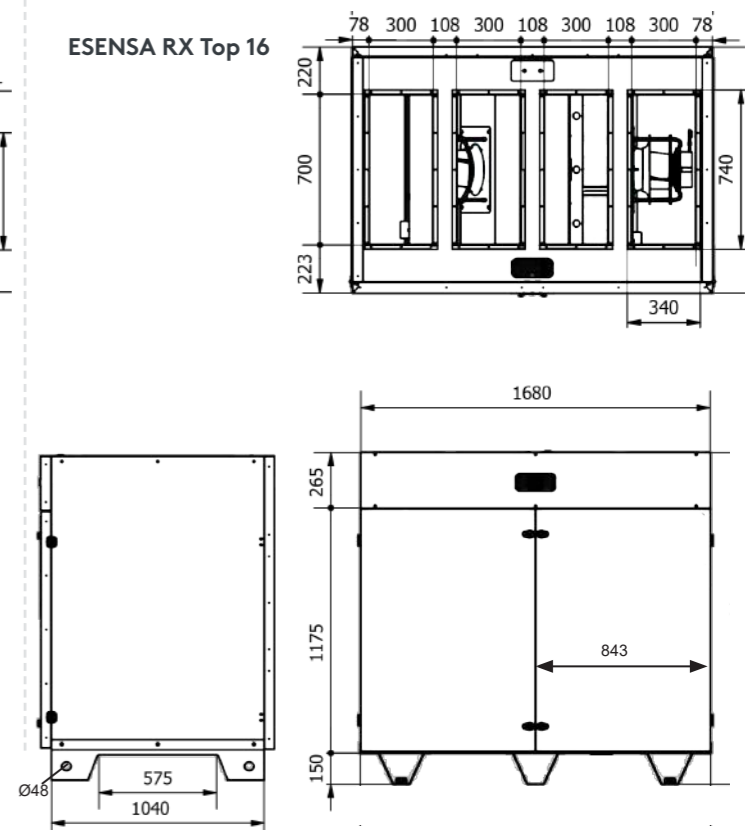



Feel good **inside**

Version 20241210
Sous réserve de modifications sans avis préalable.

© Swegon et ESENSA sont
des marques commerciales
enregistrées du Groupe Swegon.

Swegon 